

TORO Serie - D			TORO D-407	TORO D-406	TORO D-404	TORO D-401	TORO D-405/C	TORO D-403/C	TORO D-402/C
Número de perfiles			5	4	3	2	5	4	3
Carga máxima (kg)			350	400	420	440	350	400	420
Peso (kg)			215	195	172	154	196	179	163
<b>PLEGADA</b>									
Altura (cm)			A	198	198	198	160	160	160
Longitud (cm)			B	95	95	95	95	95	95
Ancho (cm)			C	66	66	66	66	66	66
<b>DESPLEGADA</b>									
Altura máxima (cm)	Horquillas subidas	D <sub>1</sub>	800	650	500	355	600	500	385
	Horquillas bajadas	D <sub>2</sub>	760	610	460	315	560	460	345
Longitud (cm)	Patas delanteras	E <sub>1</sub>	192	192	192	192	192	192	192
	Patas traseras	E <sub>2</sub>	183	183	183	183	183	183	183
Ancho (cm)			F	66	66	66	66	66	66
Altura de las patas (cm)			G	28	28	28	28	28	28
Ancho con estabilizadores desplegados (cm)			H	147	147	147	147	147	147
Distancia hasta la pared (cm)			I	57	57	57	57	57	57
Altura de carga (cm)			J	30	30	30	30	30	30
<b>HORQUILLAS</b>									
Longitud (cm)			K	66	66	66	66	66	66
Ancho máximo (cm)			L <sub>MAX</sub>	46.5	46.5	46.5	46.5	46.5	46.5
Ancho mínimo (cm)			L <sub>min</sub>	35	35	35	35	35	35



	TORO D-401	TORO D-402/C	TORO D-403/C	TORO D-404	TORO D-405/C	TORO D-406	TORO D-407
↑	3,55 m	3,85 m	5,00 m	5,00 m	6,00 m	6,50 m	8,00 m
⬇️	440 kg	420 kg	400 kg	420 kg	350 kg	400 kg	350 kg
↓	1,98 m	1,60 m	1,60 m	1,98 m	1,60 m	1,98 m	1,98 m
⬇️	154 Kg	163 Kg	179 Kg	172 Kg	196 Kg	195 Kg	215 Kg



# TORO Serie-D Detalles

PROVISTOS DE 2 SISTEMAS DE SEGURIDAD



Cabrestantes Autofrenables. Certificados según normativas Europeas



Sistema de Freno Pendular Interno (IPB).



Sistema de Desbloqueo de los tramos/perfiles (MSU).

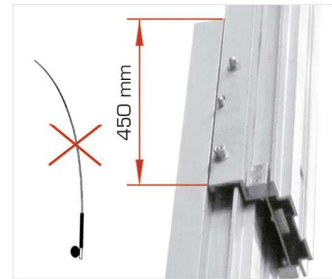

Mayor tramo de seguridad. Evita efecto caña de pescar



Empuñadura abatible con ruedas de Ø200 mm incluidas (3 posiciones).



Horquillas reforzadas incluidas (Desmontables). Diseño reversible y ajustable.



2 Estabilizadores de refuerzo para una mayor resistencia.



Sistema ajustable de bloqueo de los perfiles para el transporte en horizontal.



Estabilizadores laterales abatibles incluidos.



Las patas se pueden colocar en la parte frontal o trasera, pudiendo así acercar la torre a la pared.



Nivel de burbuja



Ruedas (Ø150 mm) con husillo para nivelar el elevador.

Diseño compacto y 12 ruedas incluidas para facilitar el transporte (tanto en vertical como en horizontal)





**HRT** HORQUILLAS FORK



**ACT-01** DISEÑO CURVO PIPE CRADLE



**ACT-04** PLATAFORMA LOAD PLATFORM



**\*ACT-02** PROLONGADORES FORK EXTENSIONS



**\*ACT-05** PLUMA CON GANCHO LOAD HOOK ARM



**ACT-06** PERSIANAS Y PUERTAS ENROLLABLES ROLLER DOOR & WINDOW SHUTTERS



**ACT-07** ADAPTADOR PARA ILUMINACIÓN FLOOD LIGHT ADAPTOR

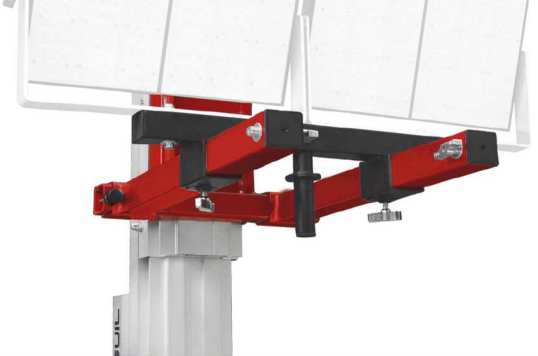

**\*ACT-08** PLUMA CON 5 POSICIONES 5-POSITION BOOM ARM



**\*ACT-09** EXPANSOR DE HORQUILLAS FORK WIDENER

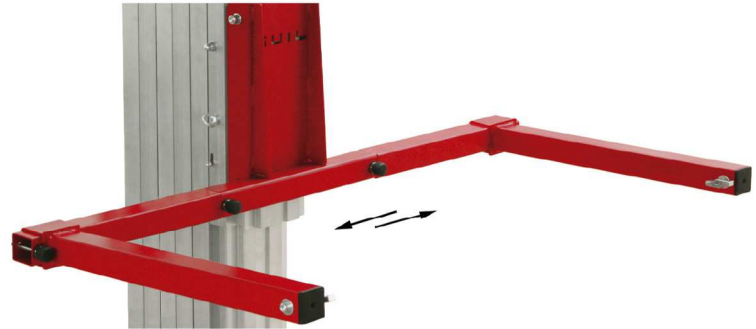

CONTRAPESOS Y BANDEJA COUNTERWEIGHTS & HOLDER



SISTEMA DE ELEVACIÓN ELÉCTRICO ELECTRIC LIFTING SYSTEM

**\*ELECTRIC**

**2 Sistemas en 1** - Manual y Eléctrico  
Práctico sistema que permite elevar la carga de manera eléctrica.  
**2 Systems in 1** - Manual & Electric  
Practical system that allows you to raise the load electrically.



\*Adaptador no válido para elevadores TORO Serie A

\*This adaptor is not suitable for the A-Range towers.

Ref. **ACT-08**

Ref. **ACT-10**



VIDRIO  
GLASS





# CUBRECABLES PARA LOS ELEVADORES TORO CABLE COVER FOR **TORO** LIFTERS



Ref. **CBC**

# SISTEMA DE ELEVACIÓN ELÉCTRICO

## ELECTRIC LIFTING SYSTEM



# ELECTRIC



## Sistema de Elevación Eléctrico para Elevadores TORO (Series B - C - D)



Práctico y seguro sistema que permite elevar las torres TORO de manera eléctrica (TORO de las Series B, C y D); convirtiendo las torres manuales en torres eléctricas.

El sistema "ELECTRIC" es un complemento muy útil que permite agilizar y facilitar la elevación de las torres TORO garantizando máxima seguridad en todo momento.

El conjunto está compuesto por un taladro industrial, marca METABO (Germany), un reductor de potencia y un adaptador para su fijación al cabrestante del elevador.

El adaptador asegura un agarre firme y seguro del taladro, por lo que no se requiere que el usuario lo mantenga sujeto, permitiendo trabajar con una sola mano.

El sistema "ELECTRIC" de rápida y sencilla instalación, tiene las siguientes referencias dependiendo de la serie de elevador TORO en el que se vaya a utilizar:



### **Elevadores TORO Serie B – ref. ELECTRIC-B/2**

Juego de Sistema Eléctrico de Elevación para elevadores TORO de la Serie-B.

Incluye sustitución del cabrestante BULL300-D por el modelo AL-KO 901 (de una palanca). (Peso Neto: 7,30 kg – sin cabrestante).

### **Elevadores TORO Serie C — ref.ELECTRIC-C/2**

Juego de Sistema Eléctrico de Elevación para elevadores TORO de la Serie-C y -E.

Incluye sustitución del cabrestante BULL400-D por el modelo AL-KO 901 (de una palanca) (Peso Neto: 7,30 kg – sin cabrestante).

### **Elevadores TORO Serie D — ref.ELECTRIC-D/2**

Juego de Sistema Eléctrico de Elevación para elevadores TORO de la Serie-D. (Peso: 7,10 kg – sin cabrestante).

NOTA:

Al utilizar el sistema eléctrico, los modelos TORO de la serie D tienen una capacidad de carga máxima de 350 kg.



# APLICACIONES

GUIL fabrica una amplia gama de elevadores de carga, adaptadores y accesorios diseñados para cubrir múltiples aplicaciones:

| CLIMATIZACIÓN

| VIDRIO

| TOLDOS Y MARQUESINAS

| PERSIANAS ENROLLABLES

| INSTALACIONES

| MANTENIMIENTO

| CONDUCTOS Y TUBERÍAS

| CERRAJERÍA METÁLICA

| CARPINTERÍA

| RECINTOS FERIALES

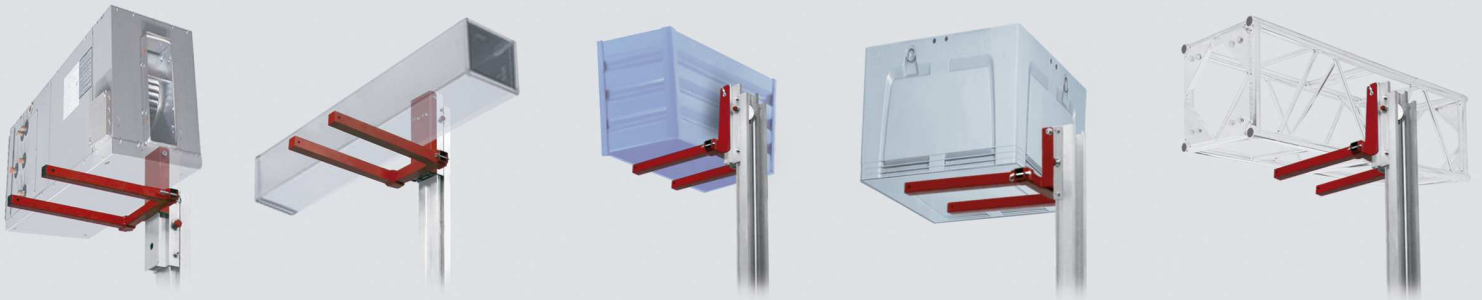

## ELIGE UN MODELO Y ELEVA TU CARGA

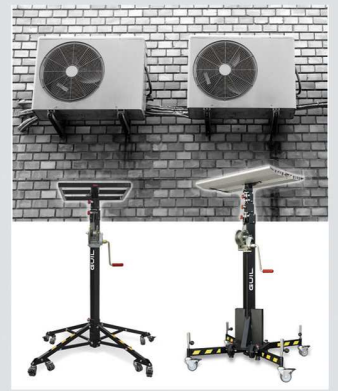

MADE IN SPAIN  
[www.elevadoresdecarga.es](http://www.elevadoresdecarga.es)



P.I. La Creu C/ Ismael Tomás Alacreu, 28-30 - CP 46250 L'Alcúdia (Valencia) SPAIN  
Fax +34 962540833 Tel +34 962996500 info@guil.es

GUIL - TU FABRICANTE EUROPEO DE ELEVADORES

